

[Czech]: R-KER-II Hybrid resin with Rebar as an Anchor

[Czech]: High performance hybrid resin approved for use with reinforcement bars

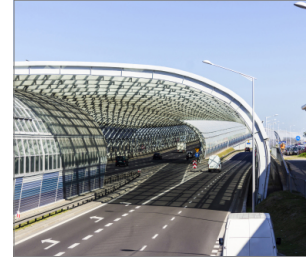

Schválení a certifikáty

• ETA-21/0242



Informace o produktu

Vlastnosti a výhody

- Schváleno pro použití v betonu s trhlinami a bez trhlin (EAD 330499-01-0601), životnost až 100 let
- Za účelem zkrácení délky spojování je možné použít zimní verzi
- Možnost použití na suchých a mokřích podkladech nebo v otvorech a podkladech zatížených vodou
- Rapidní čas lepení umožňuje rychlé provedení stavebních prací
- Velká únosnost pryskyřice zaručuje vysokou účinnost
- Kotva negeneruje napětí v substrátu, což umožňuje jeho instalaci v minimální vzdálenosti a blízko okraje podkladu
- Vhodné pro vícenásobné použití. Částečně použité produkty mohou být znovu použity po namontování náhradních trysek

Použití

- Zavěšené fasády
- Zábradlí
- Zábrany
- Kabelové žlaby
- Zpevňování fasád
- Ocelová konstrukce
- Hmoždinky pro pruhy
- Tyče pro začátek
- Špatné pruhy

Podkladový materiál

K použití do:

- Beton bez trhlin C20/25-C50/60
- Beton s trhlinami C20/25-C50/60

Způsob montáže

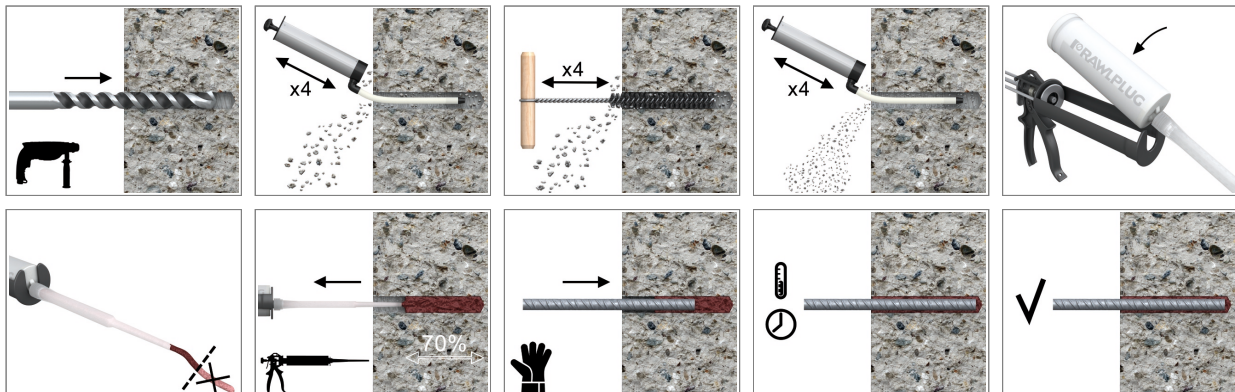

Informace o produktu

1. Vrt do požadované průměru a hloubky pro velikost výztuže je používán.
2. Odstraníme vrtnou drť z otvoru pomocí čtyřnásobného použití ruční pumpičky a kartáče. Tyto úkony jsou před instalací nutné.
3. Umístíme kartridži v dávkovači a připevníme míchací trysku
4. Na začátku dávkování z nového obalu odstraníme část pryskyřice, tak, abychom získali stejnou barvu směsi.
5. Pryskyřici vyplníme 2/3 hloubky otvoru ode dna.
6. Okamžitě vložíme výztuhy, pomalu s lehkým točivým pohybem. Odstraňte veškerou přebývající pryskyřici kolem otvoru, než se nastaví a nechá v klidu, dokud nevytverdne. Připojte přípravek a utáhněte matici na požadovaný moment.

Produkt	Pryskyřice	Popis / Typ Pryskyřice	Množství
			[m]
R-KER-II-300	R-KER-II	R-KER II hybridní pryskyřice	300
R-KER-II-345			345
R-KER-II-400			400
R-KER-II-300-S	R-KER-II-S	R-KER II hybridní pryskyřice do vysokých teplot (letní) / pomalu tuhnoucí hybridní vinylesterová pryskyřice bez styrenu	300
R-KER-II-400-S			400
R-KER-II-300-W	R-KER-II-W	R-KER II hybridní pryskyřice do nízkých teplot (zimní) / rychle tuhnoucí hybridní vinylesterová pryskyřice bez styrenu	300
R-KER-II-400-W			400
R-KER-II-300-SV	R-KER-II	R-KER II hybridní pryskyřice	300

Způsob montáže

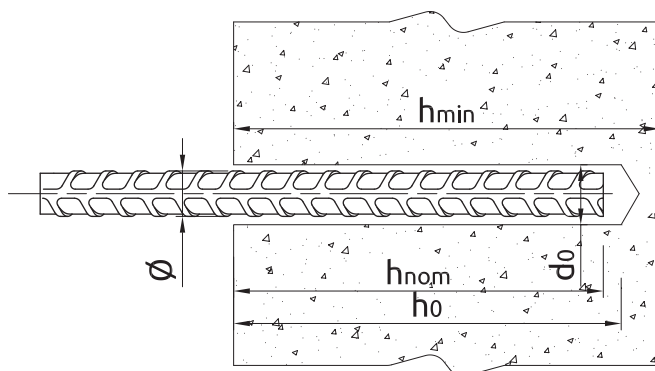

KOTVICÍ TYČE

Rozměry			Ø8	Ø10	Ø12	Ø14	Ø16	Ø20	Ø25	Ø32
Průměr výztuže	d_s	[mm]	8	10	12	14	16	20	25	32
Průměr otvoru v podloží	d_0	[mm]	12	14	18	18	22	26	32	40
Minimální hloubka otvoru v podloží	h_0	[mm]	$h_{nom} + 5$	$h_{nom} + 5$	$h_{nom} + 5$	$h_{nom} + 5$	$h_{nom} + 5$	$h_{nom} + 5$	$h_{nom} + 5$	$h_{nom} + 5$
Min. tloušťka podloží	h_{min}	[mm]	$h_{nom} + 30$ ≥ 100	$h_{nom} + 30$ ≥ 100	$h_{nom} + 30$ ≥ 100	$h_{nom} + 30$ ≥ 100	$h_{nom} + 2d_0$	$h_{nom} + 2d_0$	$h_{nom} + 2d_0$	$h_{nom} + 2d_0$
Minimální vzdálenost	s_{min}	[mm]	40	40	40	40	40	40	50	70
Min. vzdálenost od okraje	c_{min}	[mm]	40	40	40	40	40	40	50	70
MINIMÁLNÍ HLOUBKA KOTVENÍ										
Montážní hloubka	$h_{nom, min}$	[mm]	60	60	60	60	64	80	100	128
MAXIMÁLNÍ HLOUBKA KOTVENÍ										
Montážní hloubka	$h_{nom, max}$	[mm]	160	200	240	240	320	400	500	640

Způsob montáže

Minimální pracovní a tvrdí doba

R-KER-II

Teplota pryskyřice	Teplota betonu	Doba vytvrzení*	Doba montáže
[°C]	[°C]	[min]	[min]
5	0	3 h	30
5	5	90	15
10	10	60	8
15	15	60	5
20	20	45	2.5
25	25	45	2
25	30	45	2
25	35	30	1.5
25	40	30	1.5

[Czech]: *For wet concrete the curing time must be doubled

R-KER-II S

Teplota pryskyřice	Teplota betonu	Doba vytvrzení*	Doba montáže
[°C]	[°C]	[min]	[min]
5	5	12 h	40
10	10	8 h	20
15	15	6 h	15
20	20	4 h	10
25	25	3 h	9.5
25	30	2 h	7
25	35	2 h	6.5
25	40	1.5 h	6.5

[Czech]: *For wet concrete the curing time must be doubled

R-KER-II W

Teplota pryskyřice	Teplota betonu	Doba vytvrzení*	Doba montáže
[°C]	[°C]	[min]	[min]
5	0	2 h	14
5	5	60	9
10	10	45	5.5
15	15	30	3
20	20	15	2
25	25	10	1.5
25	30	10	1.5
25	35	5	1
25	40	5	1

[Czech]: *For wet concrete the curing time must be doubled

Mechanické vlastnosti

KOTVICÍ TYČE

Rozměry			Ø8	Ø10	Ø12	Ø14	Ø16	Ø20	Ø25	Ø32
f_{uk} = 540 (e.g. 500 B acc. to BS 4449; B 500 B acc. to SS 560)										
Jmenovitá pevnost v tahu	f _{uk}	[N/mm ²]	540	540	540	540	540	540	540	540
Jmenovitá mez kluzu - napětí	f _{yk}	[N/mm ²]	500	500	500	500	500	500	500	500
Průřez - napětí	A _s	[mm ²]	50	79	113	154	201	314	491	804
Elastické sekce modulů	W _{el}	[mm ³]	50	98	170	269	402	785	1534	3217

Mechanické vlastnosti

Rozměry			Ø8	Ø10	Ø12	Ø14	Ø16	Ø20	Ø25	Ø32
f_{uk} = 575 (e.g. B 500 SP acc. to EC2)										
Jmenovitá pevnost v tahu	f _{uk}	[N/mm ²]	575	575	575	575	575	575	575	575
Jmenovitá mez kluzu - napětí	f _{yk}	[N/mm ²]	500	500	500	500	500	500	500	500
Průřez - napětí	A _s	[mm ²]	50	79	113	154	201	314	491	804
Elastic sekce modulů	W _{el}	[mm ³]	50	98	170	269	402	785	1534	3217
f_{uk} = 620 (e.g. G-60 acc. to ASTM 615)										
Jmenovitá pevnost v tahu	f _{uk}	[N/mm ²]	620	620	620	620	620	620	620	620
Jmenovitá mez kluzu - napětí	f _{yk}	[N/mm ²]	420	420	420	420	420	420	420	420
Průřez - napětí	A _s	[mm ²]	50	79	113	154	201	314	491	804
Elastic sekce modulů	W _{el}	[mm ³]	50	98	170	269	402	785	1534	3217

Charakteristické hodnoty

Kotvicí tyče

Rozměry		Ø8	Ø10	Ø12	Ø14	Ø16	Ø20	Ø25	Ø32	Ø8	Ø10	Ø12	Ø14	Ø16	Ø20	Ø25	Ø32
Podklad		Trhlinový beton								Netrhlinový beton							
DESTRUKČNÍ ZATÍŽENÍ																	
ZATÍŽENÍ TAHEM N _{Ru,m}																	
f _{uk} = 540 (e.g. 500 B acc. to BS 4449; B 500 B acc. to SS 560)																	
Minimální hloubka kotvení	[kN]	22.1	22.1	22.1	22.1	24.3	34.0	47.5	68.8	26.8	31.4	31.4	31.4	34.6	48.3	67.5	97.8
Maximální hloubka kotvení	[kN]	28.5	44.5	64.1	87.3	114.0	178.1	278.3	456.0	28.5	44.5	64.1	87.3	114.0	178.1	278.3	456.0
f _{uk} = 575 (e.g. B 500 SP acc. to EC2)																	
Minimální hloubka kotvení	[kN]	22.1	22.1	22.1	22.1	24.3	34.0	47.5	68.8	26.8	31.4	31.4	31.4	34.6	48.3	67.5	97.8
Maximální hloubka kotvení	[kN]	30.4	47.4	68.3	92.9	121.4	189.7	296.4	485.6	30.6	47.4	68.3	92.9	121.4	189.7	296.4	485.6
f _{uk} = 620 (e.g. G-60 acc. to ASTM 615)																	
Minimální hloubka kotvení	[kN]	22.1	22.1	22.1	22.1	24.3	34.0	47.5	68.8	26.8	31.4	31.4	31.4	34.6	48.3	67.5	97.8
Maximální hloubka kotvení	[kN]	33.7	51.1	73.6	100.2	130.9	204.5	319.6	523.6	32.7	51.1	73.6	100.2	130.9	204.5	319.6	523.6
SMYKOVÉ ZATÍŽENÍ V _{Ru,m}																	
f _{uk} = 540 (e.g. 500 B acc. to BS 4449; B 500 B acc. to SS 560)																	
Minimální hloubka kotvení	[kN]	17.1	26.7	38.5	44.2	48.6	68.0	95.0	137.6	17.1	26.7	38.5	52.4	68.4	96.6	135.0	195.5
Maximální hloubka kotvení	[kN]	17.1	26.7	38.5	52.4	68.4	106.9	167.0	273.6	17.1	26.7	38.5	52.4	68.4	106.9	167.0	273.6
f _{uk} = 575 (e.g. B 500 SP acc. to EC2)																	
Minimální hloubka kotvení	[kN]	18.2	28.5	41.0	44.2	48.6	68.0	95.0	137.6	18.2	28.5	41.0	55.8	69.1	96.6	135.0	195.5
Maximální hloubka kotvení	[kN]	18.2	28.5	41.0	55.8	72.8	113.8	177.8	291.3	18.2	28.5	41.0	55.8	72.8	113.8	177.8	291.3
f _{uk} = 620 (e.g. G-60 acc. to ASTM 615)																	
Minimální hloubka kotvení	[kN]	19.6	30.7	44.2	44.2	48.6	68.0	95.0	137.6	19.6	30.7	44.2	60.1	69.1	96.6	135.0	195.5
Maximální hloubka kotvení	[kN]	19.6	30.7	44.2	60.1	78.5	122.7	191.7	314.1	19.6	30.7	44.2	60.1	78.5	122.7	191.7	314.1

Charakteristické hodnoty

Rozměry		Ø8	Ø10	Ø12	Ø14	Ø16	Ø20	Ø25	Ø32	Ø8	Ø10	Ø12	Ø14	Ø16	Ø20	Ø25	Ø32
CHARAKTERISTICKÁ ÚNOSNOST																	
ZATÍŽENÍ TAHEM N_{Rk}																	
$f_{uk} = 540$ (e.g. 500 B acc. to BS 4449; B 500 B acc. to SS 560)																	
Minimální hloubka kotvení	[kN]	12.1	16.0	16.0	16.0	17.6	24.6	34.4	45.0	19.6	22.9	22.9	22.9	25.2	35.2	49.2	71.2
Maximální hloubka kotvení	[kN]	27.1	42.4	61.1	83.1	108.6	169.7	235.6	225.2	27.1	42.4	61.1	83.1	108.6	169.7	265.1	434.3
$f_{uk} = 575$ (e.g. B 500 SP acc. to EC2)																	
Minimální hloubka kotvení	[kN]	12.1	16.0	16.0	16.0	17.6	24.6	34.4	45.0	19.6	22.9	22.9	22.9	25.2	35.2	49.2	71.2
Maximální hloubka kotvení	[kN]	28.9	45.2	65.0	88.5	115.6	180.6	235.6	225.2	28.9	45.2	65.0	88.5	115.6	180.6	282.3	462.4
$f_{uk} = 620$ (e.g. G-60 acc. to ASTM 615)																	
Minimální hloubka kotvení	[kN]	12.1	16.0	16.0	16.0	17.6	24.6	34.4	45.0	19.6	22.9	22.9	22.9	25.2	35.2	49.2	71.2
Maximální hloubka kotvení	[kN]	31.2	48.7	70.1	95.4	124.7	188.5	235.6	225.2	31.2	48.7	70.1	95.4	124.7	194.8	304.3	482.6
SMYKOVÉ ZATÍŽENÍ V_{Rk}																	
$f_{uk} = 540$ (e.g. 500 B acc. to BS 4449; B 500 B acc. to SS 560)																	
Minimální hloubka kotvení	[kN]	13.6	21.2	30.5	32.0	35.3	49.3	68.9	90.1	13.6	21.2	30.5	41.6	50.4	70.4	98.4	142.5
Maximální hloubka kotvení	[kN]	13.6	21.2	30.5	41.6	54.3	84.8	132.5	217.2	13.6	21.2	30.5	41.6	54.3	84.8	132.5	217.2
$f_{uk} = 575$ (e.g. B 500 SP acc. to EC2)																	
Minimální hloubka kotvení	[kN]	14.5	22.6	32.0	32.0	35.3	49.3	68.9	90.1	14.5	22.6	32.5	44.3	50.4	70.4	98.4	142.5
Maximální hloubka kotvení	[kN]	14.5	22.6	32.5	44.3	57.8	90.3	141.1	231.2	14.5	22.6	32.5	44.3	57.8	90.3	141.1	231.2
$f_{uk} = 620$ (e.g. G-60 acc. to ASTM 615)																	
Minimální hloubka kotvení	[kN]	15.6	24.4	32.0	32.0	35.3	49.3	68.9	90.1	15.6	24.4	35.1	45.7	50.4	70.4	98.4	142.5
Maximální hloubka kotvení	[kN]	15.6	24.4	35.1	47.7	62.3	97.4	152.2	249.3	15.6	24.4	35.1	47.7	62.3	97.4	152.2	249.3
VÝPOČTOVÁ ÚNOSNOST																	
ZATÍŽENÍ TAHEM N_{Rd}																	
$f_{uk} = 540$ (e.g. 500 B acc. to BS 4449; B 500 B acc. to SS 560)																	
Minimální hloubka kotvení	[kN]	8.04	10.7	10.7	10.7	11.8	16.4	23.0	30.3	13.1	15.2	15.2	15.2	16.8	23.5	32.8	47.5
Maximální hloubka kotvení	[kN]	19.4	30.3	43.6	59.4	77.6	121.2	157.1	150.1	19.4	30.3	43.6	59.4	77.6	121.2	189.3	310.2
$f_{uk} = 575$ (e.g. B 500 SP acc. to EC2)																	
Minimální hloubka kotvení	[kN]	8.04	10.7	10.7	10.7	11.8	16.4	23.0	30.3	13.1	15.2	15.2	15.2	16.8	23.5	32.8	47.5
Maximální hloubka kotvení	[kN]	20.6	32.3	46.5	63.2	82.6	125.7	157.1	150.1	20.6	32.3	46.5	63.2	82.6	129.0	201.6	321.7
$f_{uk} = 620$ (e.g. G-60 acc. to ASTM 615)																	
Minimální hloubka kotvení	[kN]	8.04	10.7	10.7	10.7	11.8	16.4	23.0	30.3	13.1	15.2	15.2	15.2	16.8	23.5	32.8	47.5
Maximální hloubka kotvení	[kN]	21.5	34.8	50.1	68.2	89.0	125.7	157.1	150.1	22.3	34.8	50.1	68.2	89.0	139.1	217.4	321.7
SMYKOVÉ ZATÍŽENÍ V_{Rd}																	
$f_{uk} = 540$ (e.g. 500 B acc. to BS 4449; B 500 B acc. to SS 560)																	
Minimální hloubka kotvení	[kN]	9.05	14.1	20.4	21.3	23.5	32.9	45.9	60.1	9.05	14.1	20.4	27.7	33.6	46.9	65.6	95.0
Maximální hloubka kotvení	[kN]	9.05	14.1	20.4	27.7	36.2	56.6	88.4	144.8	9.05	14.1	20.4	27.7	36.2	56.6	88.4	144.8
$f_{uk} = 575$ (e.g. B 500 SP acc. to EC2)																	
Minimální hloubka kotvení	[kN]	9.63	15.1	21.3	21.3	23.5	32.9	45.9	60.1	9.63	15.1	21.7	29.5	33.6	46.9	65.6	95.0
Maximální hloubka kotvení	[kN]	9.63	15.1	21.7	29.5	38.5	60.2	94.1	154.2	9.63	15.1	21.7	29.5	38.5	60.2	94.1	154.2
$f_{uk} = 620$ (e.g. G-60 acc. to ASTM 615)																	
Minimální hloubka kotvení	[kN]	10.4	16.2	21.3	21.3	23.5	32.9	45.9	60.1	10.4	16.2	23.4	30.5	33.6	46.9	65.6	95.0
Maximální hloubka kotvení	[kN]	10.4	16.2	23.4	31.8	41.6	64.9	101.5	166.2	10.4	16.2	23.4	31.8	41.6	64.9	101.5	166.2

Charakteristické hodnoty

Rozměry		Ø8	Ø10	Ø12	Ø14	Ø16	Ø20	Ø25	Ø32	Ø8	Ø10	Ø12	Ø14	Ø16	Ø20	Ø25	Ø32
DOPORUČENÉ ZATÍŽENÍ																	
ZATÍŽENÍ TAHEM N_{rec}																	
$f_{uk} = 540$ (e.g. 500 B acc. to BS 4449; B 500 B acc. to SS 560)																	
Minimální hloubka kotvení	[kN]	5.74	7.62	7.62	7.62	8.40	11.7	16.4	21.5	9.34	10.9	10.9	10.9	12.0	16.8	23.4	33.9
Maximální hloubka kotvení	[kN]	13.9	21.6	31.2	42.4	55.4	86.6	112.2	107.2	13.9	21.6	31.2	42.4	55.4	86.6	135.2	221.6
$f_{uk} = 575$ (e.g. B 500 SP acc. to EC2)																	
Minimální hloubka kotvení	[kN]	5.74	7.62	7.62	7.62	8.40	11.7	16.4	21.5	9.34	10.9	10.9	10.9	12.0	16.8	23.4	33.9
Maximální hloubka kotvení	[kN]	14.8	23.0	33.2	45.2	59.0	89.8	112.2	107.2	14.8	23.0	33.2	45.2	59.0	92.2	144.0	229.8
$f_{uk} = 620$ (e.g. G-60 acc. to ASTM 615)																	
Minimální hloubka kotvení	[kN]	5.74	7.62	7.62	7.62	8.40	11.7	16.4	21.5	9.34	10.9	10.9	10.9	12.0	16.8	23.4	33.9
Maximální hloubka kotvení	[kN]	15.3	24.8	35.8	48.7	63.6	89.8	112.2	107.2	15.9	24.8	35.8	48.7	63.6	99.4	155.3	229.8
SMYKOVÉ ZATÍŽENÍ V_{rec}																	
$f_{uk} = 540$ (e.g. 500 B acc. to BS 4449; B 500 B acc. to SS 560)																	
Minimální hloubka kotvení	[kN]	6.46	10.1	14.5	15.2	16.8	23.5	32.8	42.9	6.46	10.1	14.5	19.8	24.0	33.5	46.9	67.9
Maximální hloubka kotvení	[kN]	6.46	10.1	14.5	19.8	25.9	40.4	63.1	103.4	6.46	10.1	14.5	19.8	25.9	40.4	63.1	103.4
$f_{uk} = 575$ (e.g. B 500 SP acc. to EC2)																	
Minimální hloubka kotvení	[kN]	6.88	10.8	15.2	15.2	16.8	23.5	32.8	42.9	6.88	10.8	15.5	21.1	24.0	33.5	46.9	67.9
Maximální hloubka kotvení	[kN]	6.88	10.8	15.5	21.1	27.5	43.0	67.2	110.1	6.88	10.8	15.5	21.1	27.5	43.0	67.2	110.1
$f_{uk} = 620$ (e.g. G-60 acc. to ASTM 615)																	
Minimální hloubka kotvení	[kN]	7.42	11.6	15.2	15.2	16.8	23.5	32.8	42.9	7.42	11.6	16.7	21.8	24.0	33.5	46.9	67.9
Maximální hloubka kotvení	[kN]	7.42	11.6	16.7	22.7	29.7	46.4	72.5	118.7	7.42	11.6	16.7	22.7	29.7	46.4	72.5	118.7

Projektové charakteristické hodnoty

Kotvicí tyče

Rozměry			Ø8	Ø10	Ø12	Ø14	Ø16	Ø20	Ø25	Ø32
ZATÍŽENÍ TAHEM										
ZNIČENÍ OCELI; F_{UK} = 540 (E.G. 500 B ACC. TO BS 4449; B 500 B ACC. TO SS 560)										
Charakteristická únosnost	N _{Rk,s}	[kN]	27.14	42.41	61.07	83.13	108.57	169.65	265.07	434.29
Částečný součinitel bezpečnosti	γ _{Ms}	-	1.40	1.40	1.40	1.40	1.40	1.40	1.40	1.40
ZNIČENÍ OCELI; F_{UK} = 575 (E.G. B 500 SP ACC. TO EC2)										
Charakteristická únosnost	N _{Rk,s}	[kN]	28.90	45.16	65.03	88.51	115.61	180.64	282.25	462.44
Částečný součinitel bezpečnosti	γ _{Ms}	-	1.40	1.40	1.40	1.40	1.40	1.40	1.40	1.40
ZNIČENÍ OCELI; F_{UK} = 620 (E.G. G-60 ACC. TO ASTM 615)										
Charakteristická únosnost	N _{Rk,s}	[kN]	31.16	48.69	70.12	95.44	124.66	194.78	304.34	498.63
Částečný součinitel bezpečnosti	γ _{Ms}	-	1.40	1.40	1.40	1.40	1.40	1.40	1.40	1.40
KOMBINOVANÉ ZNIČENÍ – VYTRŽENÍ ŠROUBU A ZNIČENÍ BETONOVÉHO KUŽELE; [CZECH]: NON-CRACKED CONCRETE, C20/25 (40°C/24°C)										
Odolnost proti charakteristické vazbě	T _{Rk}	[N/mm ²]	13.00	14.00	14.00	13.00	13.00	10.00	9.00	7.50
[Czech]: Sustained load factor	ψ ⁰ _{sus}	-	0.72	0.72	0.72	0.72	0.72	0.72	0.72	0.72
KOMBINOVANÉ ZNIČENÍ – VYTRŽENÍ ŠROUBU A ZNIČENÍ BETONOVÉHO KUŽELE; [CZECH]: NON-CRACKED CONCRETE, C20/25 (80°C/50°C)										
Odolnost proti charakteristické vazbě	T _{Rk}	[N/mm ²]	13.00	14.00	14.00	13.00	13.00	10.00	9.00	7.50
[Czech]: Sustained load factor	ψ ⁰ _{sus}	-	0.72	0.72	0.72	0.72	0.72	0.72	0.72	0.72
KOMBINOVANÉ ZNIČENÍ – VYTRŽENÍ ŠROUBU A ZNIČENÍ BETONOVÉHO KUŽELE; [CZECH]: NON-CRACKED CONCRETE, C20/25 (120°C/80°C)										
Odolnost proti charakteristické vazbě	T _{Rk}	[N/mm ²]	7.00	7.00	7.00	7.00	7.00	5.50	5.00	4.00
[Czech]: Sustained load factor	ψ ⁰ _{sus}	-	0.61	0.61	0.61	0.61	0.61	0.61	0.61	0.61
KOMBINOVANÉ ZNIČENÍ – VYTRŽENÍ ŠROUBU A ZNIČENÍ BETONOVÉHO KUŽELE; [CZECH]: CRACKED CONCRETE, C20/25 (40°C/24°C)										
Odolnost proti charakteristické vazbě	T _{Rk}	[N/mm ²]	8.00	9.00	10.00	10.00	8.50	7.50	6.00	3.50
[Czech]: Sustained load factor	ψ ⁰ _{sus}	-	0.72	0.72	0.72	0.72	0.72	0.72	0.72	0.72
KOMBINOVANÉ ZNIČENÍ – VYTRŽENÍ ŠROUBU A ZNIČENÍ BETONOVÉHO KUŽELE; [CZECH]: CRACKED CONCRETE, C20/25 (80°C/50°C)										
Odolnost proti charakteristické vazbě	T _{Rk}	[N/mm ²]	8.00	9.00	10.00	10.00	8.50	7.50	6.00	3.50
[Czech]: Sustained load factor	ψ ⁰ _{sus}	-	0.72	0.72	0.72	0.72	0.72	0.72	0.72	0.72
KOMBINOVANÉ ZNIČENÍ – VYTRŽENÍ ŠROUBU A ZNIČENÍ BETONOVÉHO KUŽELE; [CZECH]: CRACKED CONCRETE, C20/25 (120°C/80°C)										
Odolnost proti charakteristické vazbě	T _{Rk}	[N/mm ²]	4.50	5.00	5.00	5.00	4.50	4.00	3.00	2.00
[Czech]: Sustained load factor	ψ ⁰ _{sus}	-	0.61	0.61	0.61	0.61	0.61	0.61	0.61	0.61
KOMBINOVANÉ ZNIČENÍ – VYTRŽENÍ ŠROUBU A ZNIČENÍ BETONOVÉHO KUŽELE										
Součinitel bezpečnosti pro instalaci	γ _{inst}	-	1.00	1.00	1.00	1.00	1.00	1.00	1.00	1.00
Zvýšení faktorů pro N _{Rd,p} - C30 / 37	ψ _c	-	1.04	1.04	1.04	1.04	1.04	1.04	1.04	1.04
Zvýšení faktorů pro N _{Rd,p} - C40 / 50	ψ _c	-	1.07	1.07	1.07	1.07	1.07	1.07	1.07	1.07
Zvýšení faktorů pro N _{Rd,p} - C50 / 60	ψ _c	-	1.09	1.09	1.09	1.09	1.09	1.09	1.09	1.09
ZNIČENÍ; BETONOVÉHO KUŽELE										
Součinitel bezpečnosti pro instalaci	γ _{inst}	-	1.00	1.00	1.00	1.00	1.00	1.00	1.00	1.00
Součinitel pro beton s trhlinami	k _{cr,N}	-	7.70	7.70	7.70	7.70	7.70	7.70	7.70	7.70
Součinitel pro beton bez trhlin	k _{ucr,N}	-	11.00	11.00	11.00	11.00	11.00	11.00	11.00	11.00
Vzdálenost od okraje	c _{cr,N}	[mm]	1,5*h _{ef}	1,5*h _{ef}	1,5*h _{ef}	1,5*h _{ef}	1,5*h _{ef}	1,5*h _{ef}	1,5*h _{ef}	1,5*h _{ef}
Rozestup kotev	s _{cr,N}	[mm]	3,0*h _{ef}	3,0*h _{ef}	3,0*h _{ef}	3,0*h _{ef}	3,0*h _{ef}	3,0*h _{ef}	3,0*h _{ef}	3,0*h _{ef}
[CZECH]: CONCRETE SPLITTING FAILURE										
Součinitel bezpečnosti pro instalaci	γ _{inst}	-	1.00	1.00	1.00	1.00	1.00	1.00	1.00	1.00

Projektové charakteristické hodnoty

Rozměry			Ø8	Ø10	Ø12	Ø14	Ø16	Ø20	Ø25	Ø32
SMYKOVÉ ZATÍŽENÍ										
ZNIČENÍ OCELI; F_{UK} = 540 (E.G. 500 B ACC. TO BS 4449; B 500 B ACC. TO SS 560)										
Charakteristická odolnost bez pákového ramene	V _{Rk,s}	[kN]	13.57	21.21	30.54	41.56	54.29	84.82	132.54	217.15
Faktor tažnosti	k _γ	-	0.80	0.80	0.80	0.80	0.80	0.80	0.80	0.80
Charakteristická odolnost s pákovým ramenem	M _{Rk,s}	[Nm]	32.57	63.62	109.93	174.57	260.58	508.94	994.02	2084.61
Částečný součinitel bezpečnosti	γ _{Ms}	-	1.50	1.50	1.50	1.50	1.50	1.50	1.50	1.50
ZNIČENÍ OCELI; F_{UK} = 575 (E.G. B 500 SP ACC. TO EC2)										
Charakteristická odolnost bez pákového ramene	V _{Rk,s}	[kN]	14.45	22.59	32.52	44.26	57.81	90.32	141.13	231.22
Faktor tažnosti	k _γ	-	0.80	0.80	0.80	0.80	0.80	0.80	0.80	0.80
Charakteristická odolnost s pákovým ramenem	M _{Rk,s}	[Nm]	34.68	67.74	117.06	185.88	277.47	541.92	1058.45	2219.72
Částečný součinitel bezpečnosti	γ _{Ms}	-	1.50	1.50	1.50	1.50	1.50	1.50	1.50	1.50
ZNIČENÍ OCELI; F_{UK} = 620 (E.G. G-60 ACC. TO ASTM 615)										
Charakteristická odolnost bez pákového ramene	V _{Rk,s}	[kN]	15.58	24.35	35.06	47.72	62.33	97.39	152.17	249.32
Faktor tažnosti	k _γ	-	0.80	0.80	0.80	0.80	0.80	0.80	0.80	0.80
Charakteristická odolnost s pákovým ramenem	M _{Rk,s}	[Nm]	37.40	73.04	126.22	200.43	299.18	584.34	1141.28	2393.44
Částečný součinitel bezpečnosti	γ _{Ms}	-	1.50	1.50	1.50	1.50	1.50	1.50	1.50	1.50
ZNIČENÍ ODLoupnutím betonu										
Součinitel	k	-	2.00	2.00	2.00	2.00	2.00	2.00	2.00	2.00
Součinitel bezpečnosti pro instalaci	γ _{inst}	-	1.00	1.00	1.00	1.00	1.00	1.00	1.00	1.00
ZNIČENÍ HRANY BETONU										
Průměr kotvy	d _{nom}	[mm]	8.00	10.00	12.00	14.00	16.00	20.00	25.00	32.00
Efektivní délka kotvy	ℓ _f	[mm]	min(300; h _{ef} ; 12d _{nom})	min(300; h _{ef} ; 12d _{nom})	min(300; h _{ef} ; 12d _{nom})	min(300; h _{ef} ; 12d _{nom})	min(300; h _{ef} ; 12d _{nom})	min(300; h _{ef} ; 12d _{nom})	min(300; h _{ef} ; 12d _{nom})	min(300; h _{ef} ; 12d _{nom})
Součinitel bezpečnosti pro instalaci	γ _{inst}	-	1.00	1.00	1.00	1.00	1.00	1.00	1.00	1.00

Kombinované zničení vytrhnutím a zničení kuželu betonu (EN 1992-4:2018, p.7.2.1.6., 7.14 - $N_{Rk,p}^0 = \psi^0 \cdot \tau_{sus} \cdot n \cdot d \cdot h_{ef}$),
 $h_{ef} = h_{nom}$

Přípustné hodnoty zátěže v případě seismické zátěže kategorie C1

Rozměry			Ø8	Ø10	Ø12	Ø14	Ø16	Ø20	Ø25	Ø32
ZATÍŽENÍ TAHEM										
ZNIČENÍ OCELI; F_{UK} = 540 (E.G. 500 B ACC. TO BS 4449; B 500 B ACC. TO SS 560)										
Charakteristická únosnost	N _{Rk,s}	[kN]	27.14	42.41	61.07	83.13	108.57	169.65	265.07	434.29
Částečný součinitel bezpečnosti	M _s N _{seis} C1	-	1.40	1.40	1.40	1.40	1.40	1.40	1.40	1.40
ZNIČENÍ OCELI; F_{UK} = 575 (E.G. B 500 SP ACC. TO EC2)										
Charakteristická únosnost	N _{Rk,s}	[kN]	28.90	45.16	65.03	88.51	115.61	180.64	282.25	462.44
Částečný součinitel bezpečnosti	M _s N _{seis} C1	-	1.40	1.40	1.40	1.40	1.40	1.40	1.40	1.40
ZNIČENÍ OCELI; F_{UK} = 620 (E.G. G-60 ACC. TO ASTM 615)										
Charakteristická únosnost	N _{Rk,s}	[kN]	31.16	48.69	70.12	94.44	124.66	194.78	304.34	498.63
Částečný součinitel bezpečnosti	M _s N _{seis} C1	-	1.40	1.40	1.40	1.40	1.40	1.40	1.40	1.40
KOMBINOVANÉ ZNIČENÍ – VYTRŽENÍ ŠROUBU A ZNIČENÍ BETONOVÉHO KUŽELE; [CZECH]: CRACKED CONCRETE, C20/25 (40°C/24°C)										
Odolnost proti charakteristické vazbě	T _{Rk}	[N/mm ²]	7.00	8.50	10.00	10.00	8.50	7.50	6.00	3.50
KOMBINOVANÉ ZNIČENÍ – VYTRŽENÍ ŠROUBU A ZNIČENÍ BETONOVÉHO KUŽELE; [CZECH]: CRACKED CONCRETE, C20/25 (80°C/50°C)										
Odolnost proti charakteristické vazbě	T _{Rk}	[N/mm ²]	7.00	8.50	10.00	10.00	8.50	7.50	6.00	3.50
KOMBINOVANÉ ZNIČENÍ – VYTRŽENÍ ŠROUBU A ZNIČENÍ BETONOVÉHO KUŽELE; [CZECH]: CRACKED CONCRETE, C20/25 (120°C/80°C)										
Odolnost proti charakteristické vazbě	T _{Rk}	[N/mm ²]	4.00	4.50	5.00	5.00	4.50	4.00	3.00	1.50
KOMBINOVANÉ ZNIČENÍ – VYTRŽENÍ ŠROUBU A ZNIČENÍ BETONOVÉHO KUŽELE										
Součinitel bezpečnosti pro instalaci	γ _{inst}	-	1.00	1.00	1.00	1.00	1.00	1.00	1.00	1.00

Projektové charakteristické hodnoty

Rozměry			Ø8	Ø10	Ø12	Ø14	Ø16	Ø20	Ø25	Ø32
SMYKOVÉ ZATÍŽENÍ										
ZNIČENÍ OCELI; F_{UK} = 540 (E.G. 500 B ACC. TO BS 4449; B 500 B ACC. TO SS 560)										
Charakteristická odolnost bez pákového ramene	V _{Rk,s}	[kN]	9.50	14.84	21.38	29.09	38.00	59.38	92.78	152.00
Částečný součinitel bezpečnosti	MsV _{seis} C1	-	1.50	1.50	1.50	1.50	1.50	1.50	1.50	1.50
ZNIČENÍ OCELI; F_{UK} = 575 (E.G. B 500 SP ACC. TO EC2)										
Charakteristická odolnost bez pákového ramene	V _{Rk,s}	[kN]	10.12	15.81	22.76	30.98	40.46	63.22	98.79	161.85
Částečný součinitel bezpečnosti	MsV _{seis} C1	-	1.50	1.50	1.50	1.50	1.50	1.50	1.50	1.50
ZNIČENÍ OCELI; F_{UK} = 620 (E.G. G-60 ACC. TO ASTM 615)										
Charakteristická odolnost bez pákového ramene	V _{Rk,s}	[kN]	10.91	17.04	24.51	33.40	43.63	68.17	106.52	174.52
Částečný součinitel bezpečnosti	MsV _{seis} C1	-	1.50	1.50	1.50	1.50	1.50	1.50	1.50	1.50

Logistické údaje

Produkt	Množství [ml]	Množství (ks)			Hmotnost [kg]			Kódy ean
		Jednotkové balení	Hromadné balení	Paleta	Jednotkové balení	Hromadné balení	Paleta	
R-KER-II-300 ¹⁾	300	10	10	840	5.9	5.9	525.6	5906675293738
R-KER-II-345 ¹⁾	345	10	10	840	7.6	7.6	668.4	5906675395203
R-KER-II-400 ¹⁾	400	10	10	560	8.2	8.2	489.2	5906675392103
R-KER-II-300-S ¹⁾	300	10	10	840	5.9	5.9	525.6	5906675432045
R-KER-II-400-S ¹⁾	400	10	10	560	8.2	8.2	489.2	5906675432076
R-KER-II-300-W ¹⁾	300	10	10	840	5.9	5.9	525.6	5906675432038
R-KER-II-400-W ¹⁾	400	10	10	560	8.2	8.2	489.2	5906675432069
R-KER-II-300-SV ¹⁾	300	10	10	840	5.9	5.9	525.6	5906675439310

1) ETA-21/0242